

Warranty

All parts and finishes of this LOFT product are warranted to the original consumer purchaser to be free from defects in material and workmanship for 1 year after purchase. LOFT recommends using a professional plumber for all installation and repair.

LOFT will replace, FREE OF CHARGE, during the warranty period, any part or finish that proves defective in material and/or workmanship under normal installation, use and service.

This warranty is extensive in that it covers replacement of all defective parts and even finish, but these are the only two things that are covered. LABOR CHARGES AND/OR DAMAGE INCURRED IN INSTALLATION, REPAIR, OR REPLACEMENT, AS WELL AS ANY OTHER KIND OF LOSS OR DAMAGE ARE EXCLUDED. Proof of purchase (original sales receipt) from the original consumer purchaser must be made available to LOFT for all warranty claims. THIS IS THE EXCLUSIVE WARRANTY BY LOFT, WHICH DOES NOT MAKE ANY OTHER WARRANTY OF ANY KIND, INCLUDING THE IMPLIED WARRANTY OF MERCHANTABILITY.

Some states do not allow the exclusion or limitation of incidental or consequential damages, so the above limitation or exclusion may not apply to you. Any damages to this sink as a result of misuse, abuse, or neglect WILL VOID THE WARRANTY.

This warranty gives you specific legal rights, and you may also have other rights which vary from state to state. It applies only to LOFT products installed in the United States of America, Canada and Mexico.



Customer Service:
1-800-423-5638 extension 130
Email: vanities@uloft.com
www.uloft.com

Installation Help or Product Information
Call Toll-free
1-800-423-5638 extension 130
Mon-Fri 8am to 5pm EST

Care and Cleaning Instructions

Rinse thoroughly and use a soft cloth to wipe the product dry after each use.

Soft abrasive cleaners may be used when necessary to clean LOFT vitreous china/fireclay/glass products. Strong abrasive cleaners will scratch and dull the surface.

Garantie

Toutes les pièces et tous les finis de ce produit LOFT sont garantis à l'acheteur consommateur d'origine comme ne comportant aucun défaut de matériau ou de façon pendant 1 an après l'achat. LOFT recommande d'engager un plombier professionnel pour toutes installations et réparations.

Pendant la période de garantie, LOFT remplacera GRATUITEMENT toute pièce ou fini qui s'avère défectueux en matériau et/ou façon dans le cas d'une installation, d'une utilisation et de réparations normales.

La garantie est extensive du fait qu'elle couvre le remplacement des toutes les pièces défectueuses et même du fini, mais ce sont les deux seules choses couvertes. LES FRAIS DE MAIN-D'OEUVRE ET/OU LES DOMMAGES ENCOURUS LORS DE L'INSTALLATION, DE RÉPARATIONS OU DU REMPLACEMENT, AINSI QUE TOUS LES AUTRES DOMMAGES ET TOUTES LES AUTRES PERTES SONT EXCLUS. La preuve d'achat (reçu original de vente) de l'acheteur consommateur d'origine doit être mise à la disposition du LOFT pour toute réclamation sous garantie. CECI EST LA GARANTIE EXCLUSIVE DE LOFT QUI N'OFFRE AUCUNE AUTRE GARANTIE QUE CE SOIT, Y COMPRIS LA GARANTIE IMPLICITE DE QUALITÉ MARCHANDE.

Certains États ne reconnaissent pas l'exception ni la restriction des dommages accessoires ou indirects. Il se peut que les exceptions et restrictions précédentes ne vous concernent pas. Tout dommage à ce lavabo du fait de mauvaise utilisation, abus ou négligence ANNULE LA GARANTIE.

Cette garantie vous octroie des droits légaux spécifiques et vous pouvez aussi posséder d'autres droits qui varient d'État à État. Elle ne s'applique qu'aux produits LOFT installés aux États-Unis d'Amérique, au Canada et au Mexique.



Service à la clientèle :
1 800 423-5638 poste 130
Courriel : vanities@uloft.com
www.universityloft.com

Pour se faire aider dans l'installation ou pour des informations sur le produit appeler sans frais
1 800 423-5638 poste 130
Lundi-vendredi de 8 h à 17 h EST

ENTRETIEN ET NETTOYAGE

Rincer soigneusement et essuyer avec un chiffon doux après chaque utilisation.

Si nécessaire, on peut utiliser des produits de nettoyage abrasifs doux pour nettoyer les produits en porcelaine vitrifiée/argile réfractaire/verre. Les produits abrasifs forts rayent et ternissent la surface.

Garantía

Se garantiza que todas las piezas y acabados de este producto LOFT no poseen defectos de material ni de mano de obra durante 1 año a partir de la fecha de compra. LOFT recomienda la contratación de un plomero profesional para toda la instalación y reparaciones.

Durante el período de garantía LOFT reemplazará SIN COSTO ALGUNO, cualquier pieza o acabado que haya demostrado estar defectuoso en material y/o mano de obra en una instalación, uso y servicio normales.

Esta garantía se extiende para amparar el reemplazo de todas las piezas defectuosas e incluso el acabado, pero estas son las únicas cosas que están amparadas. QUEDAN EXCLUIDOS LOS COSTOS DE MANO DE OBRA Y/O LOS DAÑOS EN LOS QUE SE INCURRA DURANTE LA INSTALACIÓN, REPARACIÓN O REEMPLAZO, ASÍ COMO CUALQUIER OTRA CLASE DE PÉRDIDAS O DAÑOS. Para los reclamos en garantía deberá suministrarse a LOFT la prueba de compra (recibo de venta original) del comprador consumidor original. ESTA ES LA GARANTÍA EXCLUSIVA QUE OTORGA LOFT. NO SE OTORGA OTRA GARANTÍA DE NINGUNA CLASE, INCLUYENDO LA GARANTÍA IMPLÍCITA DE COMERCIABILIDAD.

Algunos estados no permiten la exclusión o limitación de daños accidentales o resultantes, de modo que la limitación o exclusión anterior puede que no aplique en su caso. Los daños a este lavamanos como resultado de uso inadecuado, abuso o negligencia ANULARÁN LA GARANTÍA.

Esta garantía le otorga derechos legales específicos, pero usted puede gozar de otros derechos que varían de un estado a otro. Se aplica únicamente a los productos LOFT instalados en los Estados Unidos de América, Canadá y México.



Servicio al cliente:
1-800-423-5638 extensión 130
Email: vanities@uloft.com
www.universityloft.com

Para ayuda con la instalación o información del producto llame gratis al
1-800-423-5638 extensión 130
Lun-Vie de 8 a.m. a 5 p.m. hora del Este

Instrucciones de cuidado y limpieza

Enjuague cuidadosamente y utilice un paño suave para secar el producto después de cada uso.

Pueden utilizarse limpiadores abrasivos suaves cuando sea necesario para limpiar los productos de porcelana vitrea/arcilla refractaria/vidrio de LOFT. Los limpiadores abrasivos fuertes rayan y deslustran la superficie.

Bel Air Vanity Assembly Instructions



WWW.ULOFT.COM

Tool and Materials Recommended

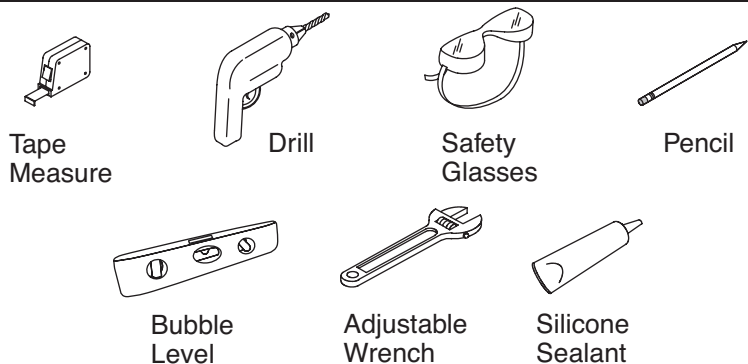

Tips

- The sink requires a single hole faucet, which are popular in Europe and considered a stylish upgrade.
- Make certain the sink is secured to the wall. Use Silicone sealant along the seam where the sink top and wall meet.
- Handle glass sink with caution to prevent chipping or breakage during assembly.
- Drain assembly must be purchased separately.
- Non-plugging drains such as grid strainers are recommended.

Assembly Instructions

CAUTION: Risk of product damage. Do not overtighten connections.

Before you begin, read assembly instructions thoroughly. Carefully follow faucet and drain manufacturer's installation instructions.

Screw Feet (A) into bottom of legs on vanity base (B). Place vanity base in location of installation. Level vanity base by adjusting feet.

Locate wall securement holes in back of vanity base. Mark hole locations on the wall in alignment with securement holes in back of vanity base. Remove vanity base and drill two 7/16" holes in the wall for supplied drywall anchors (D).

Move vanity base back to location of installation. Secure vanity base to wall with supplied screws (C) and washers (E).

Screw 4 threaded suction cups (F) into top corners of vanity base. Place glass basin (G) on top of vanity base. Adjust threaded suction cups (F) to level glass basin (G).

Assembly Installation

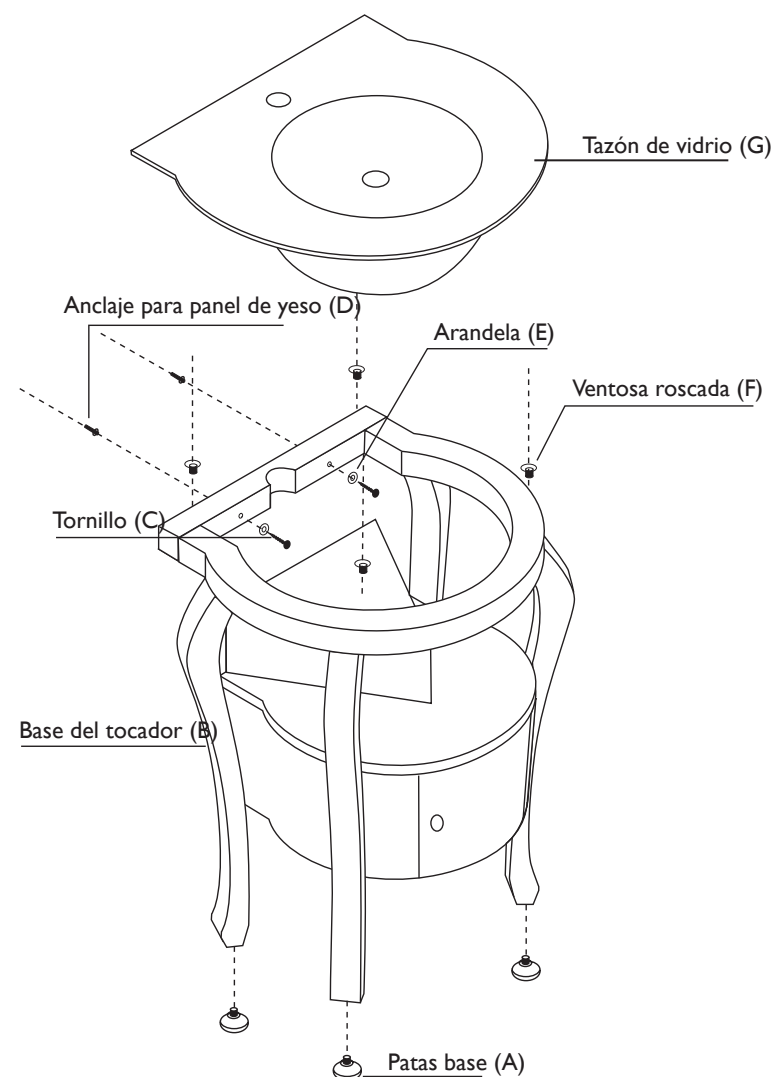

Termine la instalación

Conecte las tuberías de suministro de agua una vez que el lavamanos, la grifería y el ensamble del desagüe hayan sido instalados de acuerdo a las instrucciones de instalación del fabricante. Después de que todo esté conectado, seco y fijado, abra el suministro de agua y pruebe todo para comprobar que la grifería, el desagüe y el lavamanos estén funcionando bien y que no haya fugas. Aplique un cordón de sellador de silicona a lo largo de la unión del tazón de vidrio con la pared.

Tool and Materials Recommended

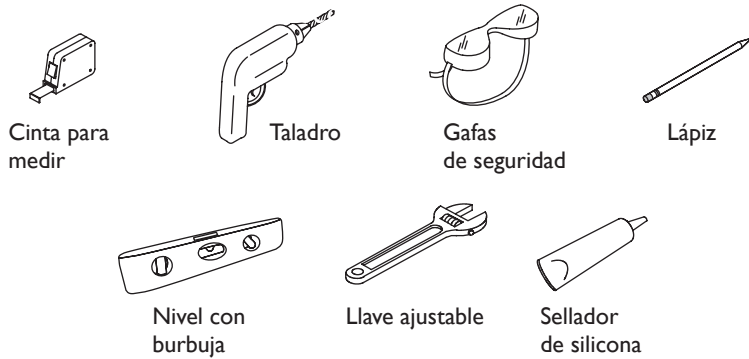

Consejos útiles

- El lavamanos tiene una grifería de un solo agujero, que es popular en Europa y se considera una actualización elegante.
- Compruebe que el lavamanos esté fijado a la pared. Utilice sellador de silicona en la unión de la parte superior del lavamanos con la pared.
- Siempre manipule el lavamanos de cristal con cuidado para evitar astillarlo o romperlo durante el ensamblaje.
- El ensamblaje del desagüe se adquiere por separado.
- Se recomiendan desagües antiobstrucciones tales como los que poseen un filtro de rejilla.

Instrucciones de ensamblaje

PRECAUCIÓN: Riesgo de daño al producto. No apriete demasiado las conexiones.

Antes de comenzar, lea las instrucciones de ensamblaje atentamente. Siga cuidadosamente las instrucciones de instalación del fabricante de la grifería y el desagüe.

Atornille las patas base (A) en la parte inferior de las patas en la base del tocador (B). Coloque la base del tocador en el lugar de la instalación. Nivele la base del tocador ajustando las patas base.

Ubique los agujeros de fijación en la pared en la parte posterior de la base del tocador. Marque la ubicación de los agujeros en la pared alineados con los agujeros de fijación en la parte posterior de la base del tocador. Retire la base del tocador y taladre dos agujeros de 7/16" (1,1 cm) en la pared para los anclajes de panel de yeso que se suministran (D).

Mueva la base del tocador de nuevo a la ubicación de la instalación. Fije la base del tocador a la pared con los tornillos que se suministran (C) y las arandelas (E).

Atornille 4 ventosas roscadas (F) en las esquinas superiores de la base del tocador. Coloque el tazón de vidrio (G) en la parte superior de la base del tocador. Ajuste las ventosas roscadas (F) para nivelar el tazón de vidrio (G).

Assembly Installation

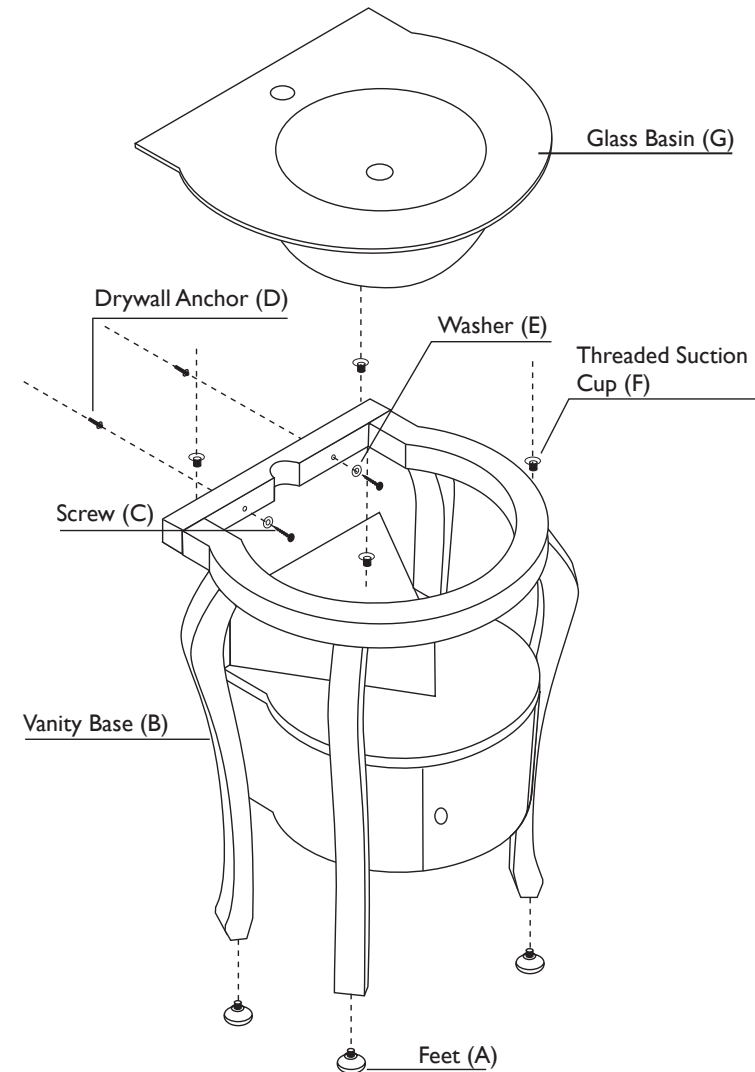

Complete the Installation

Connect the water supply lines once the sink, faucet, and drain assembly have been installed following the manufacturers installation instructions. After everything is connected, dried, and secured, turn on the water and test everything to make sure the faucet, drain, and sink work and there are no leaks. Apply a bead of silicone sealant along the seam where the glass basin and wall meet.

Outils et matériaux recommandés

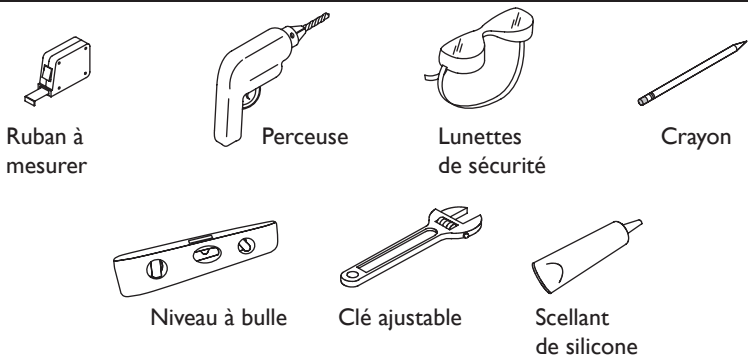

Conseils

- Le lavabo reçoit un robinet à un seul trou qui est populaire en Europe et considéré comme une amélioration chic.
- S'assurer que le lavabo est fixé au mur. Utiliser le scellant de silicone le long du joint où le dessus du lavabo rencontre le mur.
- Manipuler le lavabo en verre avec précaution pour éviter de le casser ou de l'ébrécher pendant le montage.
- L'ensemble drain doit être acheté séparément.
- Un drain antiblocage comme tamis ou grille est recommandé.

Instructions pour le montage

MISE EN GARDE : Risque de dommages au produit. Ne pas trop serrer les raccords.

Avant de commencer, lire soigneusement les instructions de montage. Suivre soigneusement les instructions de montage du fabricant du robinet et du drain.

Visser le bas des pieds (A) au bas des pieds de la base du meuble (B). Mettre la base du meuble à sa place d'installation. Mettre le meuble à niveau en réglant les pieds.

Repérer les trous d'arrimage au dos de la base du meuble. Marquer les emplacements de trou sur le mur après les avoir alignés avec les trous d'arrimage au dos de la base. Enlever la base du meuble et percer deux trous de 7/16 po dans le mur pour les chevilles de mur sec fournies (D).

Remettre la base du meuble à l'emplacement d'installation. Fixer la base du meuble au mur avec les vis fournies (C) et les rondelles (E).

Visser 4 ventouses filetées (F) dans les coins supérieurs de la base du meuble. Placer le bassin en verre (G) sur le dessus de la base. Régler les ventouses filetées (F) sur le bassin en verre à niveau (G).

Installation

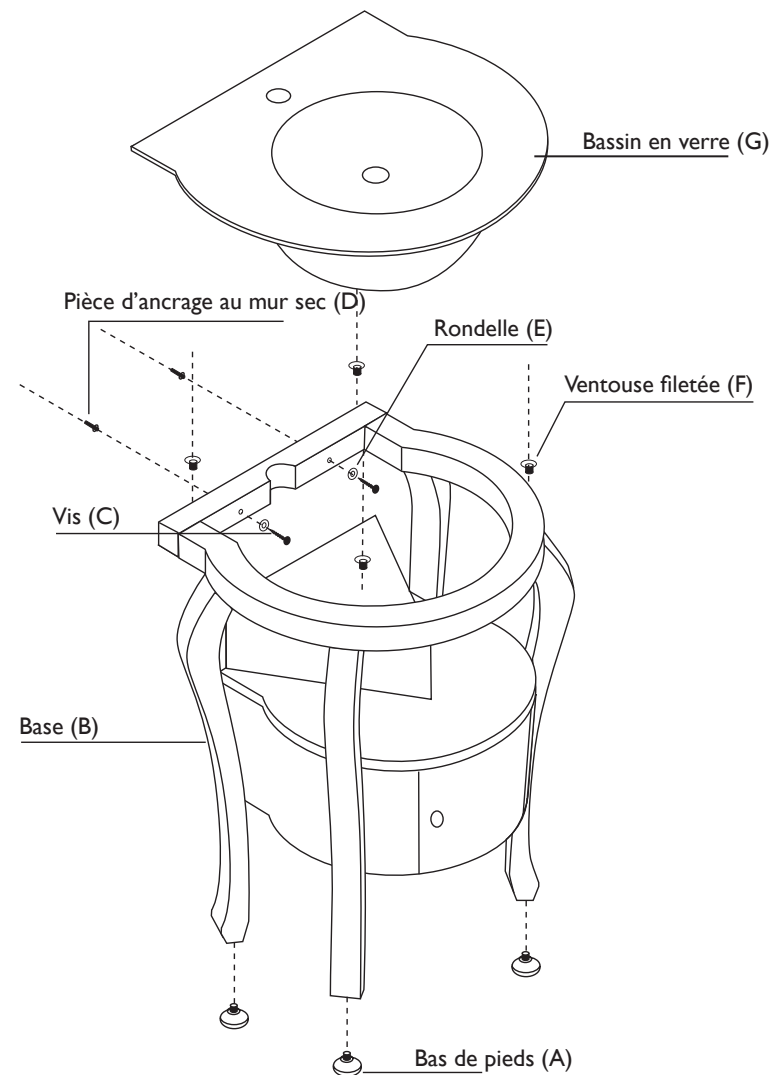

Finir l'installation

Brancher les lignes d'alimentation d'eau une fois que l'ensemble lavabo, le robinet et drain a été installé en suivant les instructions des fabricants. Une fois tout branché, séché et fixé, mettre l'eau et tout tester pour s'assurer que le robinet, le drain et le lavabo fonctionnent et qu'il n'y a pas de fuite. Appliquer une goutte de scellant de silicone le long du joint au le bassin de verre et le mur se rencontrent.